

# EASY

verticale vorm-, vul- en sluitmachine



NL

GKS Packaging

Inventive simplicity

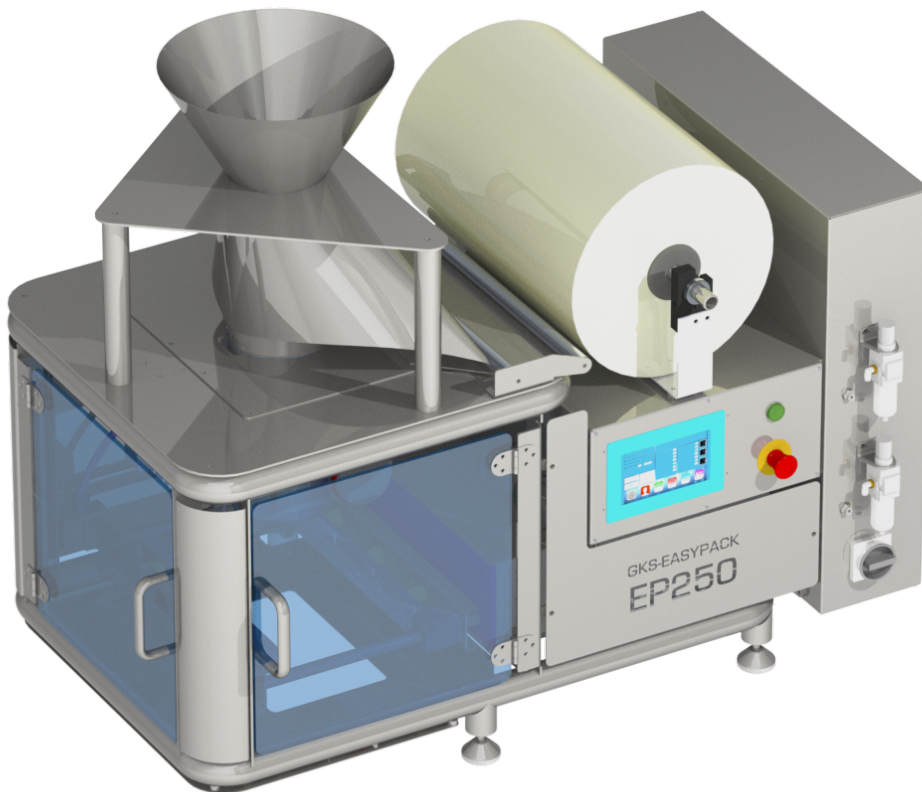

- Compact en flexibel
- RVS constructie; hygiënisch design
- Robuuste bouwkwaliteit
- Modulaire constructie
- Allen Bradley PLC en elektrische componenten
- Servo gestuurde folieaandrijving voor nauwkeurige zaklengte
- Folie oplegplaats voor snelle en eenvoudige foliedoorvoer



[www.gkspackaging.com](http://www.gkspackaging.com)

# EASY

## verticale vorm-, vul- en sluitmachine

Verticale vorm-, vul- en sluitmachines maken een verpakking van een vlakke folie van de rol. De machines zijn geschikt voor het verpakken van vele types food en non food producten.

De Easy heeft een hygiënisch ontwerp en is uitgevoerd in RVS. Samen met de open constructie maakt dit de machine zeer eenvoudig reinigbaar. Dankzij de zeer geringe afmetingen is de machine flexibel inzetbaar, ook binnen een kleinere productieomgeving. Zowel in de industrie als bij kleinere verpakkers. De Easy is ook zeer geschikt om handmatig af te vullen.

Met een groot bereik in verpakkingsafmeting (250 mm zakbreedte en onbeperkte zaklengte) en een capaciteit tot 20 verpakkingen per minuut, is de machine breed inzetbaar. De Easy produceert vlakke verpakkingen (pillow-bag).

De machine is volledig modulaair gebouwd en het wisselen van iedere willekeurige module kan binnen enkele minuten plaatsvinden. Hiermee worden bij servicewerkzaamheden eventuele stilstand en onderhoudskosten geminimaliseerd. Opties en componenten zijn later zeer eenvoudig op te bouwen en uit te breiden.

### Standaard machine uitvoering:

- Compact
- RVS constructie; hygiënisch design
- Machineveiligheid volgens CE normering
- Allen Bradley PLC met 7" full color touchscreen en 99 voorkeuzeprogramma's
- Pneumatisch openen en sluiten van de servo aangedreven folieband
- Folie oplegplaats voor snelle en eenvoudige foliedoorvoer
- Laag stroom- en luchtverbruik

### Opties:

- Verrijdbaar RVS machine frame met wielen. Verhoging ca. 335mm
- Begassingsunit (MAP)
- Gasbuis in formaatset
- Klopper
- Synchronisatie met weeg/doseer unit

### Easy

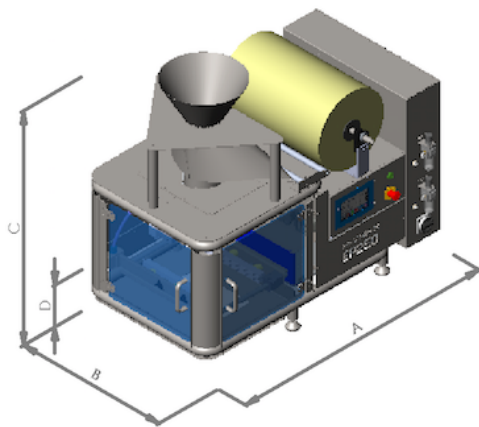

A B C D

Easy 1250 724 1085 194 mm

### Technische specificaties Easy:

Zakbreedte (vlakke zak)	50-250 mm
Max. zaklengte	onbeperkt mm
Max. lengte per sealstap	235 mm
Max. productiesnelheid	20 verp/mi2
Foliedikte	25 - 120 µ
Kerndiameter folierol	76 (3") mm
Max. foliebreedte	540 mm
Max. buitendiameter folierol	320 mm
Voltage	230 V, 50/60Hz
Vermogen	1.200 Watt
Perslucht	6 bar, 150 ltr/min

Alle afmetingen en specificaties zijn indicaties gebaseerd op een standaard uitvoering. Uiteindelijke details zijn afhankelijk van klant specifieke uitvoering.



GKS Packaging

Steenoven 18  
5626 DK Eindhoven (NL)  
+31 (0)40 2095 040  
sales@gkspackaging.com

www.gkspackaging.com